

Les tables CHATTANOOGA Montane sont les nouvelles références du haut de gamme.

Belles, stables et robustes,
elles associent design et excellence.



Sellerie ferme pour les manipulations
et confortable pour vos patients



Montane ALPS 5 sections
Référence : M3556 et
M3558 avec cyphose électrique

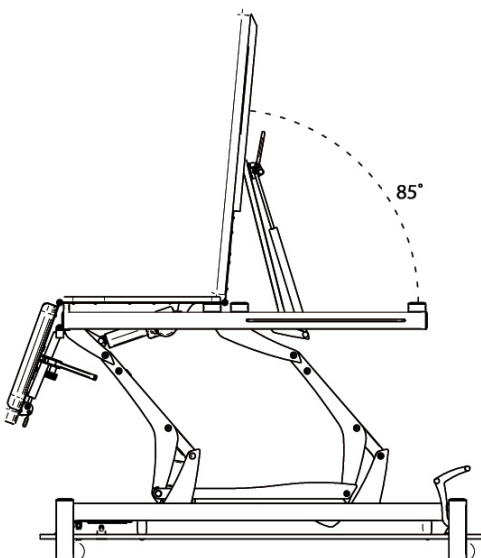
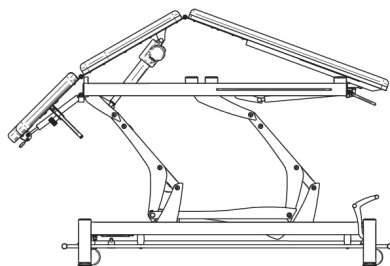
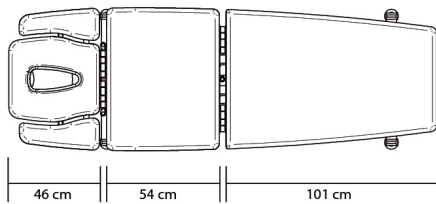
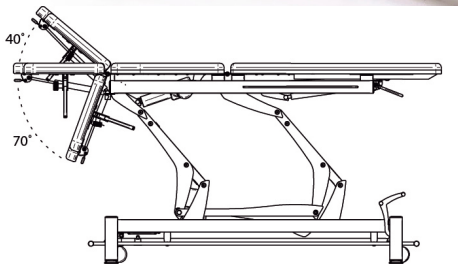

Hauteur mini : 49 cm / Hauteur maxi : 101 cm

Longueur : 201 cm / Largeur : 69 cm

Charge maxi en levage : 150 Kg

Tête Proclive : 40° / Tête Déclive : 70°

Plateau jambier : Proclive 85°

Sellerie mousse densité moyenne de 4 cm

Cadre commande périphérique de série

Ouverture faciale de série

Double repose avant-bras

Mise sur roues centralisée

Cyphose électrique en option

Garantie :

3 ans sur le châssis et le moteur

2 ans sur la sellerie

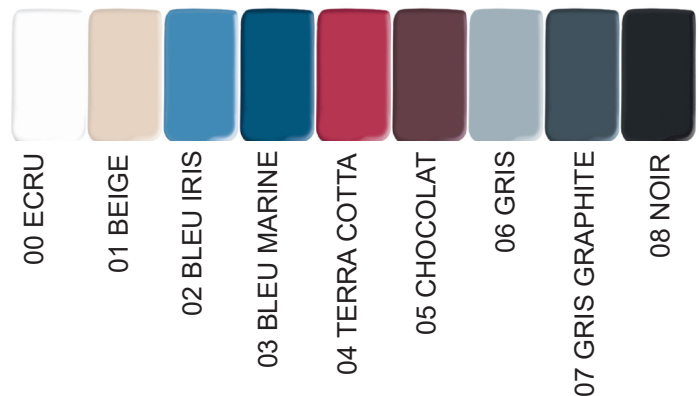

www.mbha.fr

☎ : 09 81 65 06 17 / 06 76 49 49 65 M : info@mbha.fr